

## STORA OPTIMA PLUS 200 - H245

Spleetroosters D400 in nodulair gietijzer, sleuf „WAVE”

EN1433:2005

D400

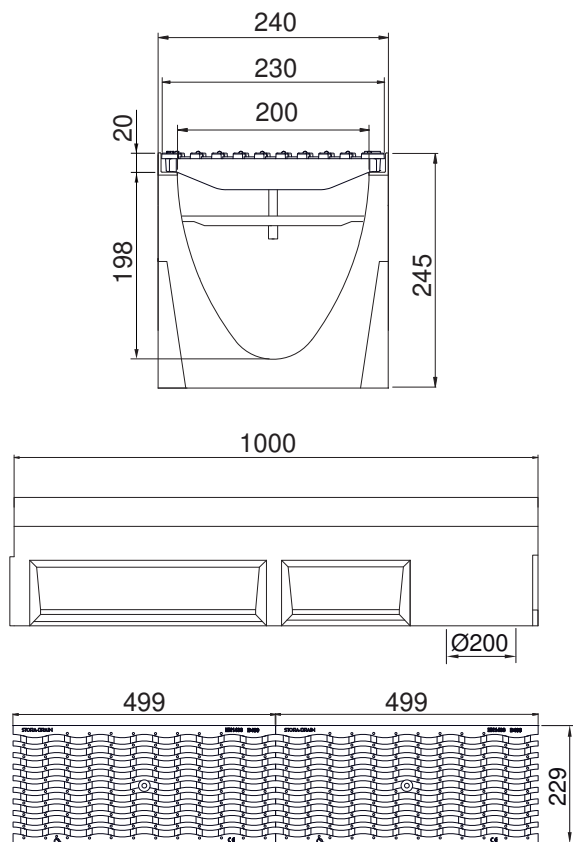

### BESCHRIJVING

Polyesterbetonnen afvoergeul breedte 200, hoogte 245 met gietijzeren randprofiel en 2 nodulair gietijzer spleetrooster D400, sleufbreedte 12mm „WAVE”.

### VOORDELEN VAN HET PRODUCT

- Nodulair gietijzer spleetrooster D400, sleufbreedte 12mm „WAVE”.
- Opslopping capaciteit van 2 roosters: 4,30 dm<sup>2</sup>
- Wateropvang capaciteit van 2 roosters: 28,25 L/sec
- Roosters anti-slipprofiel, fiets en rolstoel vriendelijk = veiligheid.
- Afvoergeul met gietijzeren randprofiel
- Voorgevormde onderuitlaat Ø200
- Verankering rooster: type I
- De afvoergeulen worden door middel van een tand-groef verbinding tegen elkaar geplaatst. Om een waterdichte uitvoering te bekomen moeten de voegen met behulp van een aangepaste voegkit opgevoegd worden.

### MATERIAAL

- Geul: polyesterbeton
- Randprofiel: nodulair gietijzer GJS 500-7 volgens EN1563.
- Roosters: nodulair gietijzer GJS 500-7 volgens EN1563.

### COATING

Roosters: niet giftige/vervuilende, op waterbasis, zwarte coating

### CERTIFICATIE

Gecertificeerd EN1433:2005

### TOEPASSINGSGEBIEDEN

Groep 4, klasse D400 → zie EN1433

Zones met zwaar en of intens verkeer, op de openbare weg enkel te gebruiken als langsgoot naast de rijbaan, nooit als dwarsgoot

### OPTIES

- Zandvanger
- Begin- en eindstuk met geïntegreerde uitloop Ø 160
- Geul 0,5m kruisstuk met verticale uitlaat Ø 200

REFERENTIE	ARTIKEL N°	KG	AANTAL/PAL.
STORA-OPTIMA PLUS 200 H245 met spleetroosters D400 in nodulair gietijzer „Wave”	SOP20241358	46,10	20
Geul STORA-OPTIMA PLUS 200 H245 1m	SO20241000		
Spleetroosters D400 in nodulair gietijzer, „WAVE” sleufbr. 12mm	RSB200D358		
Verankering type I			

Afmetingen in mm - Gewicht, afmetingen, foto's en tekeningen niet contractueel - Niet gecontroleerde verspreiding.