

STORA LIGHT 100 - H110

Gegalvaniseerd spleetrooster A15, sleufbr. 10mm

A15

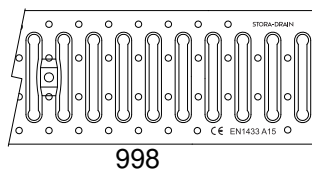
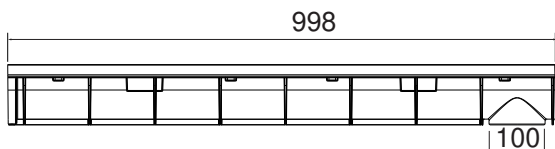
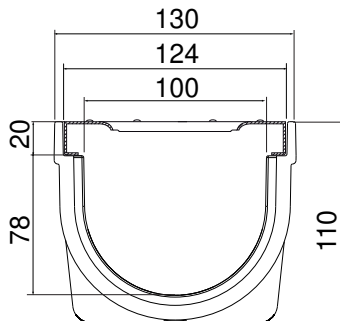

BESCHRIJVING

Polypropyleen afvoergeul breedte 100, hoogte 110 met gegalvaniseerd spleetrooster A15, sleufbreedte 10mm.

VOORDELEN VAN HET PRODUCT

- Lichtgewicht afvoergeul, vervaardigd uit polypropyleen.
- Opslopping capaciteit van het rooster: 2,80dm²
- Wateropvang capaciteit van het rooster: 11,82 L/sec
- Deze geul werd ontworpen voor toepassingen om en rond de woning.
- Roosters, fiets en rolstoel vriendelijk = veiligheid
- Voorgevormde/uit te snijden onderuitlaat Ø100mm
- Licht van gewicht + afvoergeulen haken in elkaar = makkelijke plaatsing.
- Makkelijk, 100% recyclebaar = milieu vriendelijk.
- Gemakkelijk te openen met behulp van elk traditioneel gereedschap.

MATERIAAL

- Geul: polypropyleen
- Roosters: gegalvaniseerd staal

TOEPASSINGSGEBIEDEN

Groep 1, Klasse A15 → zie EN1433
 Voetgangersgebieden en fietsers zones

OPTIES

- Roosterbevestiging met anker en schroeven
- Bijpassende begin/eindstukken met voorgevormde/uit te snijden uitlaat.
- Overgang stuk naar Ø110mm
- Siphon 100

REFERENTIE	ARTIKEL N°	KG	AANTAL/PAL.
STORA-LIGHT 100 H110 gegalvaniseerd spleetrooster A15, 10mm	S6500435	3,00	72
Geul STORA-LIGHT 100 H110 1m	S6500400X	1,40	
Gegalvaniseerd spleetrooster A15, sleufbr. 10mm	S2400000	1,60	

Afmetingen in mm - Gewicht, afmetingen, foto's en tekeningen niet contractueel - Niet gecontroleerde verspreiding.