

## STORA BASE 100 - H250

### Spleetroosters C250 in nodulair gietijzer, sleuf „WAVE”

EN1433:2005

C250

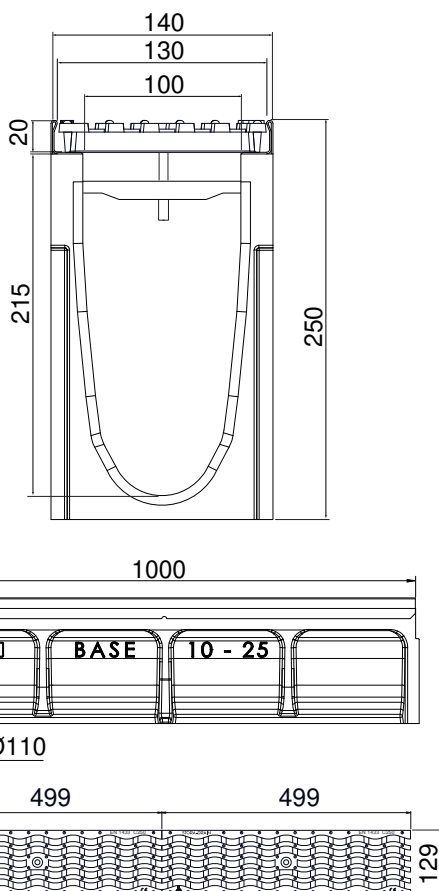

#### OPTIES

- Begin- en eindstuk met of zonder uitloop
- Zandvangers
- Trapovergangstuk
- Ook verkrijgbaar in de hoogtes 100, 150 en 200
- Standaard geul 0,5m met verticale uitloop Ø110

#### BESCHRIJVING

Polyesterbeton afvoergeul met gegalvaniseerd randprofiel breedte 100, hoogte 250 met nodulair gietijzer spleetrooster C250, sleufbreedte 12mm „WAVE”. Voor alle zones met gemiddeld verkeer zoals toegangswegen, commerciële zones en grote parkings en dit met klasse C250

#### VOORDELEN VAN HET PRODUCT

- 2 roosters in nodulair gietijzer, sleufbreedte 12mm „WAVE”
- Opslopping capaciteit van 2 roosters: 1,80 dm<sup>2</sup>
- Wateropvang capaciteit van 2 roosters: 11,83 L/sec
- Afvoergeul met gegalvaniseerd randprofiel
- Roosters anti-slipprofiel, fiets en rolstoel vriendelijk = veiligheid.
- Voorgevormde onderuitlaat Ø110
- Verankering rooster: type I
- Gemakkelijk te openen met behulp van elk traditioneel gereedschap.
- De afvoergeulen worden door middel van een tand-groef verbinding tegen elkaar geplaatst. Om een waterdichte uitvoering te bekomen moeten de voegen met behulp van een aangepaste voegkit opgevoegd worden.
- Mogelijkheid om te installeren in helling met hoogte 100, 150 en 200 dankzij trapovergangstuk.

#### MATERIAAL

- Geul: polyesterbeton
- Randprofiel: gegalvaniseerd staal
- Roosters: nodulair gietijzer GJS 500-7 volgens EN1563.

#### COATING

Roosters: niet giftige/vervuilende, op waterbasis, zwarte coating

#### CERTIFICATIE

Gecertificeerd EN1433:2005

#### TOEPASSINGSGEBIEDEN

Groep 3, klasse C250 →zie EN1433:2005

Straatgreppels, parkings en trage wegen in commerciële centra.

REFERENTIE	ARTIKEL N°	KG	AANTAL/PAL
STORA-BASE 100 H250 met spleetroosters C250 in nodulair gietijzer, „WAVE”	SB10251352	24,30	28
Geul STORA-BASE 100 H250 1m	SB10251000C	17,80	
Spleetroosters C250 in nodulair gietijzer, sleufbr. 12mm „WAVE”	RSB100C352	(2x) 3,25	
Verankering type I			

Afmetingen in mm - Gewicht, afmetingen, foto's en tekeningen niet contractueel - Niet gecontroleerde verspreiding.